

HITROL CO., LTD.

HEAD OFFICE.FACTORY.R&D INSTITUTE
HITROL CO.,LTD 141, Palhakgol-road, Jori-eup
Paju-si, Gyeonggi-do, Korea
TEL. : (00)-82-31-950-9700
FAX. : (00)-82-31-943-5600
www.hitrol.com



CATALOGUE

Level Switch for Magnet Float Type Level Gauge

HR-10L Series

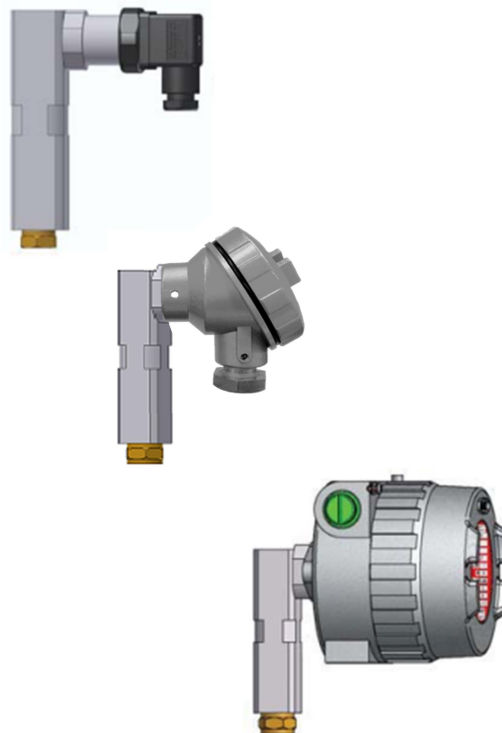

Doc. no. : HR-10L_K_Rev.0

Issue date : 2024. 10

개요 및 특징 HR-10L(Ex) Series는 자사 Level Gauge(HLG-100F)에 부착하여 각종 용기(Tank) 내부의 수위를 검출 합니다. 급수 또는 배수 시에 경보 및 조절의 기능을 수행하는 공정에 사용 됩니다.

동작원리 및 제품 구성 Level Gauge 내부에 Float가 액체의 Level이 증가하면 상승 또는 하강 합니다. Level Gauge Float내에 자석이 Body에 삽입된 Reed Switch의 Contact 지점을 통과하면 접점이 On/Off가 됩니다.

이러한 원리를 이용하여 Control Unit과 함께 결선을 하면 액체의 자동 공급 펌프의 공회전 방지, 액체의 상·하한 경보, 액체의 자동공급 및 자동 배수 등을 응용하여 사용할 수 있습니다.

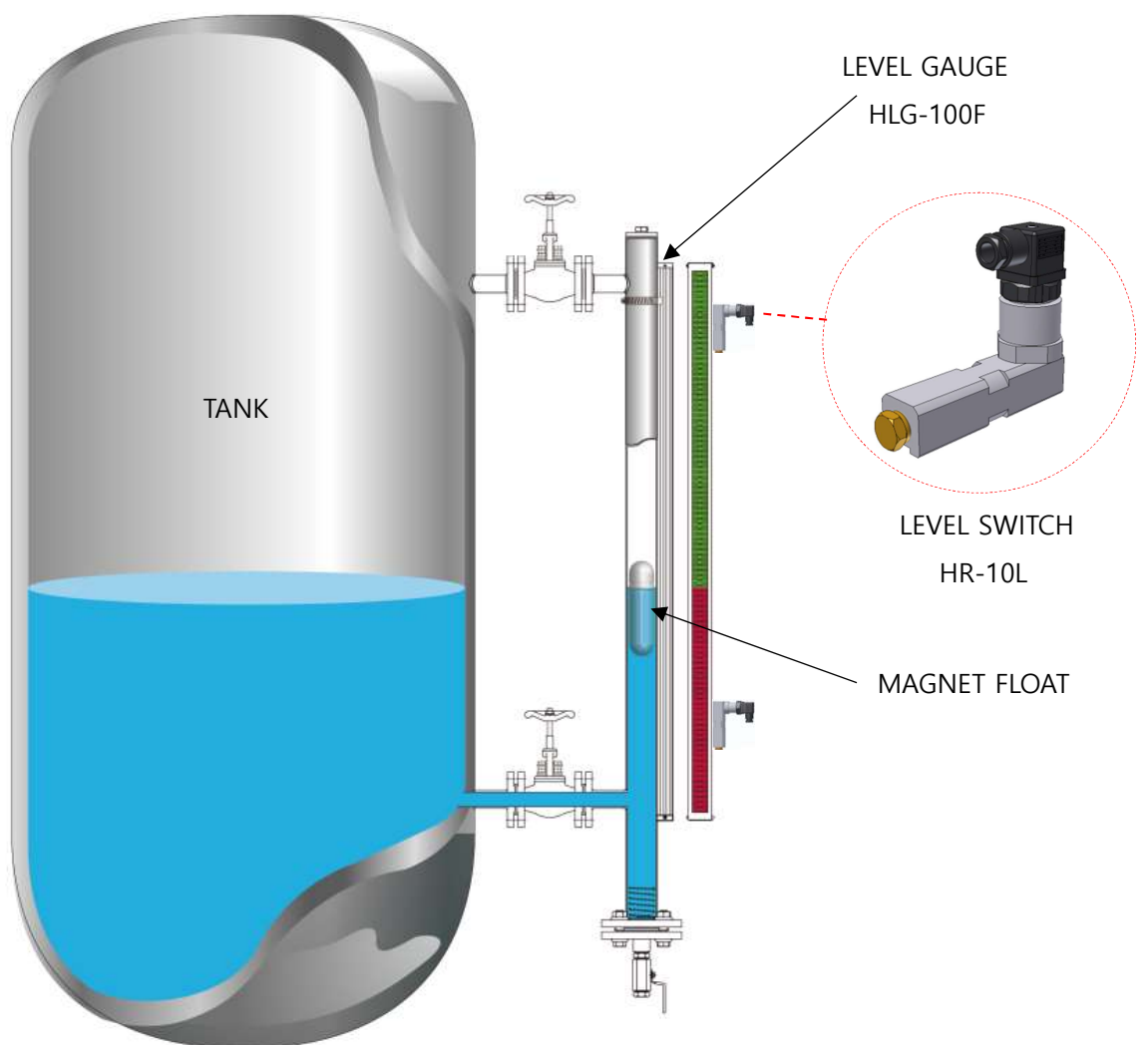

제품 사양

Weather-Proof

Model		HR-10L	
Type		Level Switch	
Mounting		Level Gauge 측면 설치 (HLG-100F)	
Ambient Temperature		-20°C ~ +60°C	
Enclosure		Weather-Proof (IP65)	
Material	Head	PA66	ALC
	Body	Duralumin	
Switch Type		Reed Switch	
Max. Switching Voltage		24 VDC	
Switch Form		SPDT	
Cable Entry		PG 7	PF 1/2"(F)

Ex-Proof

Model		HR-10L-Ex	
Type		Level Switch	
Mounting		Level Gauge 측면 설치 (HLG-100F)	
Ambient Temperature		-20°C ~ +60°C	
Enclosure		Ex-Proof (Ex d IIC T6,IP65)	
Material	Head	ALC	
	Body	Duralumin	
Switch Type		Reed Switch	
Max. Switching Voltage		24 VDC	
Switch Form		SPDT	
Cable Entry		PF 3/4" (F)	

접점 용량

Max. Switching voltage	Max. Switching current	Contact rating Capacity(VA)
220VAC/24VDC	0.5A / 0.5A	40W / 10W

제품 치수 <Weather-Proof>

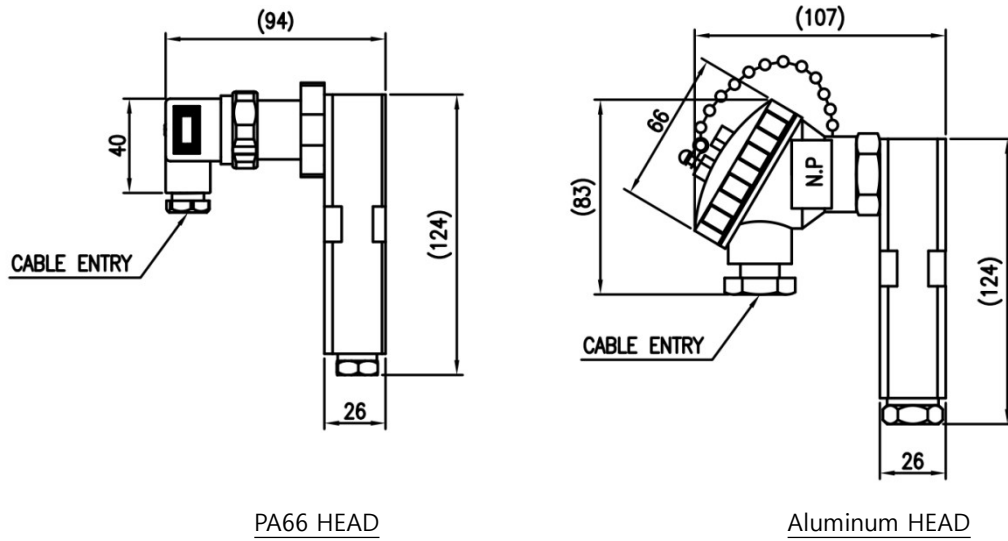

<Ex-Proof>

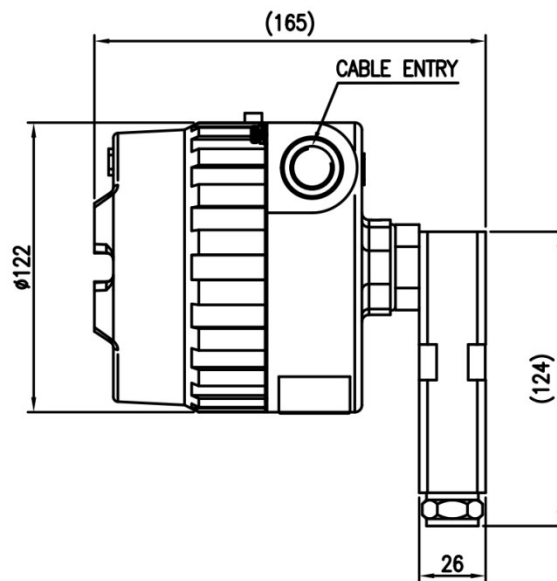

설치 시 주의 사항

- 당사 Level Gauge(HLG-100F)에 조립되어 출하되기 때문에 설치 시 특별한 주의사항이 요구되지 않습니다.
- 운반이나 해체 시에는 제품에 충격을 가해서는 안됩니다.

본사 . 공장 . 연구소 연락처

주소 : 경기도 파주시 조리읍 팔학골길 141 (팔학골길 98) 하이트롤

HITROL CO.,LTD 141, Palhakgol-road, Jori-eup, Paju-si, Gyeonggi-do, Korea

TEL : 031-950-9700 (본사 및 A/S)

FAX : 031-943-5600 (본사 및 A/S)